



UNIVERSITI TUN HUSSEIN ONN MALAYSIA

**PEPERIKSAAN AKHIR
SEMESTER II
SESI 2008/2009**

NAMA MATA PELAJARAN : SOSIOLOGI PENDIDIKAN
KOD MATA PELAJARAN : BBE 2052
KURSUS : SARJANA MUDA PENDIDIKAN
TEKNIK DAN VOKASIONAL
TARIKH PEPERIKSAAN : APRIL 2009
JANGKA MASA : 1 JAM 30 MINIT
ARAHAN : JAWAB **SEMUA** SOALAN DI
BAHAGIAN A DENGAN
MENGUNAKAN BORANG OMR
DAN JAWAB **SATU** SOALAN
SAHAJA DIBAHAGIAN B
MENGUNAKAN KERTAS
JAWAPAN YANG DISEDIAKAN.

KERTAS SOALAN INI MENGANDUNGI 13 MUKA SURAT

BAHAGIAN A

- S1 Manakah yang lebih tepat mengenai takrifan sosiologi?
- A Mengkaji struktur organisasi sesebuah kelompok manusia.
 - B Kajian mengenai interaksi manusia yang berlaku secara semula jadi.
 - C Kajian terhadap pola tingkahlaku manusia dalam sesebuah kelompok manusia.
 - D Kajian mengenai cara manusia berfikir untuk membentuk kelompok manusia yang stabil.
- S2 Tujuan penyelidikan dalam bidang sosiologi ialah
- A mengembangkan potensi diri.
 - B membimbing masyarakat berfikiran bijaksana.
 - C mengukuhkan saling hubungan antara ahli-ahli masyarakat.
 - D melahirkan individu-individu yang berketrampilan memimpin.
- S3 Sosiologi pendidikan bersifat sains kerana
- A fenomena alam fizikal telah diuji akan kebenarannya.
 - B fenomena manusia adalah hasil eksperimen ahli sosiologi.
 - C fenomena biologi telah diuji semula dan keputusannya adalah sama.
 - D fenomena tingkah laku manusia merupakan generalisasi yang telah diuji.
- S4 Idea utama mengenai masyarakat mengikut perspektif fungsionalisme ialah
- A konflik antara individu melahirkan kesejahteraan.
 - B pendidikan dapat membentuk kehidupan manusia.
 - C manusia saling berinteraksi di sepanjang hayat mereka.
 - D terdapat persamaan di antara masyarakat dengan organisme.
- S5 Teori sosiologi ini adaah bermotivasikan kepada keadilan sosial dan perasaan tidak ingin ditindas
- A Teori Konflik.
 - B Teori Rasional.
 - C Teori Fungsionalisme.
 - D Teori Interaksi Simbolik.

Rajah 1 adalah merujuk kepada soalan S6 – S9

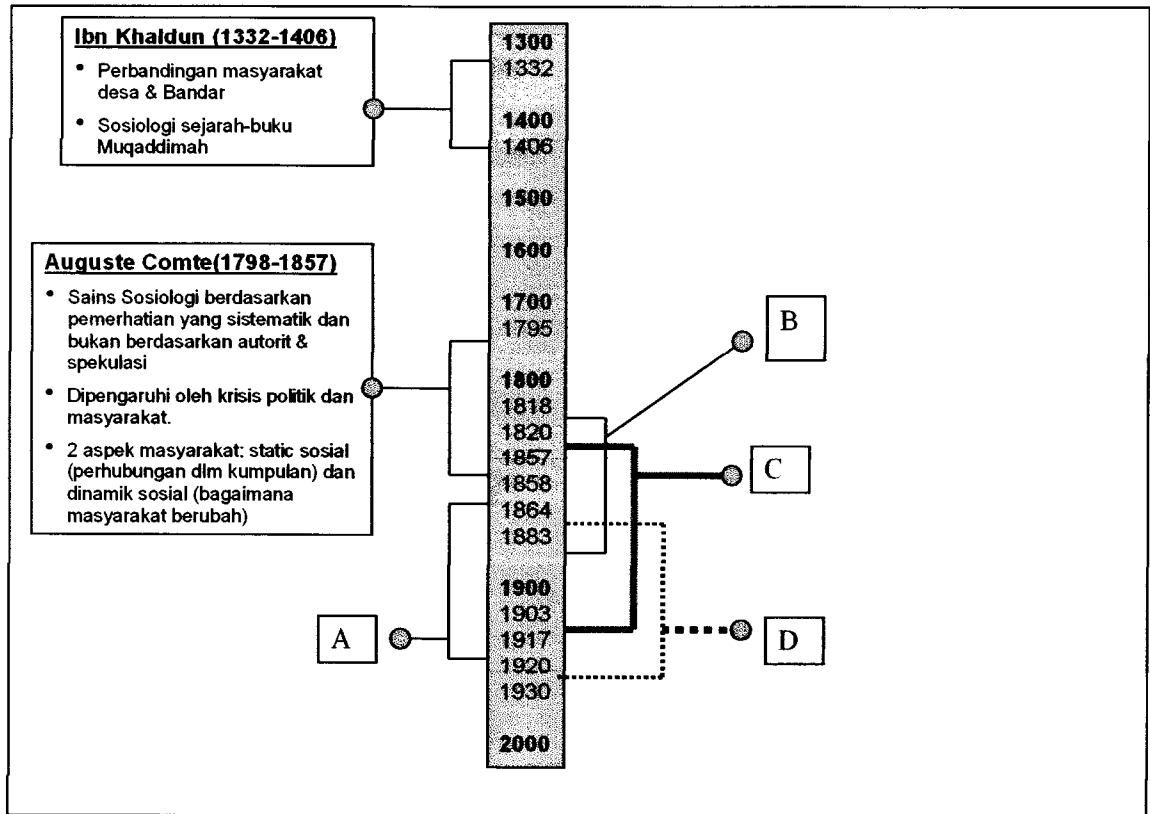

Rajah 1

- S6 Ahli Sosiologi Herbert Spencer yang mempercayai bahawa yang kuat akan berkuasa dan yang lemah akan terkeluar dari persaingan. ()
- S7 Ahli Sosiologi Max Weber yang mengatakan bahawa manusia perlu disatukan untuk membentuk lapisan masyarakat yang terhasil dari tekanan ekonomi sosial dan politik. ()
- S8 Ahli Sosiologi Emile Durkheim yang mempercayai bahawa peraturan dalam masyarakat adalah terletak pada individu itu sendiri. ()
- S9 Ahli Sosiologi Karl Marx yang menyokong bahawa masyarakat perlu perubahan kerana desakan konflik yang sering berlaku. ()

- S10 Program Khidmat Masyarakat berbentuk motivasi yang dijalankan disekolah adalah berlandaskan kepada teori
- A Konflik
 - B Rasional
 - C Fungsionalisme
 - D Interaksi Simbolik
- S11 Terminologi "new money" dalam menentukan kelas sosial adalah merujuk kepada golongan
- A Bangsawan dan elit
 - B Pekerja binaan dari negara jiran
 - C Usahawan yang berusaha sendiri
 - D Profesional yang berpendidikan tinggi
- S12 *"..... ialah satu jenama yang diberi kepada sekolah yang dikenal pasti cemerlang dalam kategorinya daripada aspek pengurusan sekolah dan kemandirian murid. Kewujudan sekolah jenis ini bertujuan melonjakkan kecemerlangan sekolah dalam sistem pendidikan Malaysia dan membangunkan sekolah yang boleh dicontohi oleh sekolah dalam golongan yang sama dan sekolah lain di luar golongannya"* . Kenyataan di atas merujuk kepada
- A Sekolah Bestari
 - B Sekolah Kluster
 - C Sekolah Integrasi
 - D Sekolah Wawasan
- S13 Kepentingan memakai uniform persatuan, kelab atau badan beruniform yang diterapkan di sekolah untuk membentuk keperibadian cemerlang dan etika pakaian kemas setiap hari Isnin atau Rabu adalah satu contoh kurikulum
- A Formal
 - B *Informal*
 - C *Non-Formal*
 - D Tersembunyi

- S14 Kenyataan berikut merupakan tujuan kawalan sosial kecuali
- A mengawal sifat manusia.
 - B menentukan peraturan konflik di antara kaum.
 - C mengekalkan peraturan sosial dalam masyarakat.
 - D mengelakkan manusia dari melakukan keganasan.
- S15 _____ ialah proses interaksi sosial yang membolehkan manusia memperolehi personaliti (sikap, emosi, gaya) dan belajar cara hidup masyarakat.
- A Konflik
 - B Sosialisasi
 - C Komunikasi
 - D Kawalan Sosial
- S16 Meritokrasi merujuk kepada sistem yang menggalakkan individu yang berkebolehan dipilih dan dibantu berdasarkan yang dimiliki oleh mereka.
- A pencapaian
 - B kecenderungan sikap
 - C penglibatan dalam Khidmat Negara
 - D latar belakang Status Ekonomi Sosial (SES)
- S17 Mengikut Charlotte Danielson di dalam bukunya "*Enhancing Professional Practice: A Framework for Teaching*" telah menyenaraikan 4 domain kualiti yang diperlukan oleh seseorang GURU, kecuali
- A instruksi .
 - B latar belakang
 - C persekitaran bilik darjah
 - D perancangan dan penyediaan
- S18 Kementerian Pelajaran Malaysia telah memperkenalkan anugerah "Guru Cemerlang" pada tahun
- A 1993.
 - B 2005.
 - C 1998.
 - D 2000.

- S19 Hari Guru Malaysia telah ditetapkan pada
- A 25 Mei
 - B 1 Jun.
 - C 16 Mei.
 - D 16 Jun.
- S20 Antara matlamat Sekolah Bestari yang paling hampir dengan Falsafah Pendidikan Kebangsaan ialah
- A melahirkan masyarakat yang berpandangan jauh dan berpengetahuan dalam teknologi terkini.
 - B menambah penyertaan ibu bapa, masyarakat, dan sektor swasta dalam pendidikan.
 - C menggalakkan pembinaan diri dari segi jasmani, rohani, emosi, sosial dan intelektual.
 - D memberikan peluang pembelajaran kepada pelajar.
- S21 Kenyataan berikut tepat berkenaan dengan *informal curriculum*.
- A *areas and aspects of school life specified by the Ministry of Education.*
 - B *areas and aspects of school life design and agreed upon by the parents within a particular community.*
 - C *areas and aspects of school life located outside of the classroom.*
 - D *areas and aspects of school life involved only teachers and students.*
- S22 Max Weber telah mengenalpasti lima ciri *BUREAUCRACY* yang terdapat di sesebuah sekolah kecuali,
- A pembahagian sumber
 - B peraturan yang tertulis
 - C *hierarchy of authority*
 - D saluran komunikasi yang terkawal
- S23 Budaya sekolah boleh dibahagi dan dikategorikan kepada dua jenis berikut.
- A *controlled and free*
 - B *Parallel and series*
 - C *formal and informal*
 - D *Functional and non-functional*

- S24 Pilih kenyataan yang betul mengenai budaya bilik darjah.
- A Budaya bilik darjah adalah sama di antara bilik darjah.
 - B Budaya bilik darjah merupakan kesan tidakan d iantara guru besar dengan guru kelas.
 - C Budaya bilik darjah terbentuk melalui interaksi di antara guru dan pelajar berlandaskan aktiviti bersama.
 - D Budaya bilik darjah dibentuk melalui peraturan yang ditetapkan dalam pekeliling Kementerian.
- S25 Pembentukan budaya bilik darjah dipengaruhi oleh dua faktor berikut
- A sikap guru dan sikap pelajar.
 - B ciri-ciri fizikal bilik darjah dan dimensi sosial kumpulan.
 - C struktur organisasi kelas dan keupayaan ketua murid.
 - D peraturan dan amalan yang ditetapkan oleh Guru Penolong Kanan I.
- S26 Slogan Hari Guru yang terpapar dalam logo Hari Guru ialah
- A HIDUP BERBAKTI
 - B SEJATI SEJIWA
 - C MEMBENTUK MODAL INSAN
 - D PENDIDIKAN SEPANJANG HAYAT
- S27 Warna biru yang digunakan pada logo Hari Guru adalah untuk melambangkan
- A perpaduan negara
 - B profesionalisme pendidik
 - C keunggulan pendidik.
 - D kelancaran sistem pendidikan negara
- S28 Ejaan penuh untuk TT-TVET ialah
- A *Teacher's Training for Technical And Vocational Education and Training.*
 - B *Technical Teacher and Vocational Teacher's Enhancement Program*
 - C *Top Training for Technical And Vocational Effective Teachers*
 - D *Teacher's Training For Training Vocational Enhancement Trainners*

S29 Penindasan bangsa Yahudi terhadap bangsa Palestine adalah berpunca dari masyarakat Yahudi yang berpendapat cara hidup dan nilai hidup mereka adalah lebih baik dari masyarakat Palestine. Mereka juga beranggapan dan percaya masyarakat luar tidak dapat menerima penindasan tersebut kerana masyarakat luar berada dalam budaya yang berlainan dari mereka. Kenyataan ini menunjukkan bahawa masyarakat Yahudi mengamalkan

- I *xenosentrism*
- II *ethnosentrism*
- III *cultural relativism*
- IV *reverse socialization*

- A I dan II sahaja
- B II dan III sahaja
- C III dan IV sahaja
- D I, II dan III sahaja

S30 Seorang pelajar yang menjalankan Latihan Mengajar dikehendaki menyesuaikan diri dengan budaya di tempat dia mengajar. Jenis sosialisasi yang terlibat dalam proses penyesuaian diri dengan budaya di sekolah ialah

- I *Primary Socialization*
- II *Secondary Socialization*
- III *Developmental Socialization*
- IV *Anticipatory Socialization*

- A I sahaja
- B I dan III sahaja
- C I, II dan III sahaja
- D I, II, III dan IV

S31 Dasar Pengajaran dan Pembelajaran Sains Matematik dan Teknikal dalam Bahasa Inggeris (PPSMTI) adalah satu contoh perubahan sosial kesan dari desakan kemajuan yang hendak dicapai untuk menuju ke arah Negara Maju. Walaubagaimanapun kesan dasar ini telah membawa kepada pelbagai perbezaan pendapat dalam masyarakat. Sekiranya dasar ini dianalisis menggunakan Model Perubahan Sosial, model manakah yang menerangkan tentang perubahan sosial tersebut?

- I Model Evolusi
- II *Model Cyclical*
- III Model Konflik
- IV Model Fungsional

- A I dan II sahaja
- B I dan III sahaja
- C I, II dan III sahaja
- D I, II, III dan IV

S32 Seorang guru perlu menonjolkan kualiti berikut.

- I Kemahiran instruksi
- II Berpegang teguh kepada etika profesion
- III Pengwujudan persekitaran bilik darjah yang sesuai.
- IV Kemahiran merancang dan menyediakan bahan pengajaran dan pembelajaran.

- A I dan III sahaja
- B II dan IV sahaja
- C I, II dan III sahaja
- D I, II, III dan IV

- S33 Pilih kenyataan yang paling tepat mengenai perubahan sosial melalui pandangan Model Fungsional.
- I Institusi sosial yang tidak memberi faedah kepada masyarakat tidak akan kekal lama.
 - II Konflik memang wujud di dalam masyarakat untuk memberi kestabilan dan perubahan sosial.
 - III Kewujudan khidmat orang gaji atau tempat asuhan kanak-kanak disebabkan oleh suami isteri yang tidak berkemahiran untuk membuat kerja rumah.
 - IV Fungsi di dalam masyarakat ditetapkan oleh kumpulan yang berkuasa di dalam sesuatu masyarakat.
- A I dan II sahaja.
 - B II dan III sahaja.
 - C I, II dan III sahaja.
 - D I, II, III, IV.
- S34 En Abu Bakar ingin mempertingkatkan penglibatan ibubapa Kampung dengan sekolah. Beliau boleh melaksanakan tindakan berikut untuk mencapai matlamat tersebut.
- I Mengedarkan buletin sekolah kepada semua murid
 - II Menggalakkan ibubapa melibatkan diri dalam aktiviti luar sekolah.
 - III Memasukkan semua nama ibubapa sebagai ahli jawatankuasa PIBG
 - IV Membentuk *task force* yang termasuk wakil ibubapa untuk merancang dan melaksanakan program menarik dari semasa ke semasa.
- A I dan II sahaja.
 - B II dan IV sahaja.
 - C ~~I, IV dan V sahaja.~~ II, III dan IV sahaja.
 - D I, II, III dan IV.

S35 Salah satu daripada langkah yang diambil oleh kerajaan dan pihak swasta dalam bidang pendidikan ialah memberi biasiswa atau pinjaman kepada pelajar-pelajar yang layak. Langkah ini boleh dikaitkan dengan

- I pendidikan massa
- II pelaburan dalam pendidikan
- III dasar pendemokrasian pendidikan
- IV perpaduan kaum atau masyarakat melalui pendidikan

- A I, II dan III sahaja.
- B II dan III sahaja.
- C II, III dan IV sahaja.
- D I, II, III dan IV.

S36 Kerjaya sebagai seorang guru mungkin menyebabkan seseorang guru itu kurang berinteraksi dengan masyarakat sekitarnya jika

- I guru melibatkan diri di dalam banyak aktiviti ko-kurikulum.
- II guru terlalu mementingkan pencapaian akademik pelajar-pelajarnya sahaja.
- III guru tidak memahami budaya masyarakat tempatan.
- IV guru terlalu lama berkhidmat di sesebuah sekolah.

- A I dan II sahaja.
- B II dan III sahaja.
- C II, III dan IV sahaja.
- D I, II, III dan IV.

S37 Mengikut kajian Tattum(1986), salahlaku (devian) pelajar di dalam bilik darjah kerana

- I murid menyalahkan sistem sekolah.
- II guru tidak menghormati murid-murid.
- III ketidakseragaman guru dalam penguatkuasaan peraturan.
- IV guru tidak memainkan peranan yang sepatutnya di dalam bilik darjah.

- A I sahaja.
- B II dan IV sahaja.
- C I, II dan III sahaja.
- D I, II, III, dan IV.

- S38 Rupa bentuk sistem pendidikan teknik dan vokasional dalam sistem pendidikan kebangsaan pada hari ini yang dipengaruhi oleh nilai-nilai masyarakat ialah
- I kegigihan guru.
 - II pakaian seragam sekolah.
 - III jadual belajar di rumah.
 - IV makanan yang dijual di kantin.
- A I sahaja.
 - B II dan IV sahaja.
 - C I, II dan III sahaja.
 - D I, II, III, dan IV.
- S39 Program Sarjana Muda dalam Pendidikan Teknik dan Vokasional merupakan contoh program yang mengamalkan
- A *Structural Model*
 - B *Integrated Model*
 - C *National Model*
 - D *Alternative Structural Model*
- S40 Program berikut sedang ditawarkan di Fakulti Pendidikan Teknikal, UTHM kecuali
- A *Masters Degree in Technical Education Dual System(Industry Electronic)*
 - B *Masters in Technical Education (Instructional Design and Technology)*
 - C *Masters in Technical Education(Technical Education Administration)*
 - D *Masters in Tecnical and Vocational Education*

BAHAGIAN B

(jawab SATU soalan sahaja)

S1 Jika anda ingin melakukan suatu kajian yang berlandaskan Teori Konflik, nyata dan terangkan yang berikut,

- i. Tajuk Kajian yang dipilih dan justifikasinya.
- ii. Matlamat Kajian
- iii. Kepentingan Kajian
- iv. Objektif Kajian yang ingin dicapai.
- v. Anggaran Dapatan Kajian

(20 markah)

S2 “Kes salahlaku sosial seperti membuli di kalangan pelajar sekolah agak meruncing kebelakangan ini, terutama yang melibatkan kecederaan fizikal”.

Berdasarkan pernyataan di atas, bincangkan pengaruh agen sosialisasi dan kaitannya dengan salahlaku sosial yang sering berlaku di kalangan pelajar.

(20 markah)

S3 Perubahan Social (Social Change) dipengaruhi oleh faktor berikut,

- i. Persekitaran Fizikal
- ii. Peningkatan Bilangan Penduduk
- iii. Kepimpinan
- iv. Proses Kebudayaan
- v. Idea
- vi. Struktur Social

Jelaskan bagaimana faktor-faktor ini mempengaruhi perubahan sosial dengan mengaitkan implikasinya ke atas proses pendidikan.

(20 markah)