

CONFIDENTIAL



UNIVERSITI TUN HUSSEIN ONN MALAYSIA

**FINAL EXAMINATION
SEMESTER I
SESSION 2012/2013**

COURSE NAME : **CONTRACT AND ESTIMATION**

COURSE CODE : **BFC31602/BFC2022**

PROGRAMME : **2 BFF**

EXAMINATION DATE : **DECEMBER 2012/JANUARY 2013**

DURATION : **2 HOURS**

INSTRUCTION : **ANSWER THREE (3) QUESTIONS IN SECTION A AND ALL QUESTION IN SECTION B**

THIS QUESTION PAPER CONSISTS OF ELEVEN (11) PAGES

CONFIDENTIAL

SECTION A

- Q1** (a) Contract means a legally binding agreement made between two or more persons, by which rights are acquired by one or more to acts on the part of the other or others. Briefly discuss another **two (2)** meanings of contract? (4 marks)
- (b) Offer and acceptance are two basic elements that are necessary for the creations of a legally binding and an enforceable contract. List **four (4)** other elements to form a valid and enforceable contract? (4 marks)
- (c) There are so many advantages to the humankind if they know what contract law is all about especially knowing the motive of contract. For example, people will not hesitate to make any deal or business if they know the contract law and others will not take advantage on them. Despite, people will be cheated and getting involve in fraud case. In your opinion, thoroughly explain **two (2)** advantages of having knowledge on contract law and **two (2)** disadvantages of not having knowledge on contract law. Provide an example for each explanation. (12 marks)
- Q2** (a) Capacity to contract can be seen from the aspect not under the age of majority and sane. Describe these aspects as specified in the Contract Act (1950) and other acts related. (10 marks)
- (b) Explain the following matters:
- (i) Situation valid consideration even though there is no consideration
 - (ii) Release of the contract due to the implementation of the contract
 - (iii) Release of contract due to frustration
 - (iv) The remedy by action “Quantum Meruit”
 - (v) The remedy by seeking Specific Performance (10 marks)

- Q3** (a) **The contract bond should ended when the contract has been executed. Beside that, state two (2) method how the contract bond can be concluded.** (1 marks)
- (b) **With suitable example, discuss four (4) conditions when the doctrine of frustration could happen.** (4 marks)
- (c) **State five (5) forms of remedy that could be apply in the case of breach of contract.** (5 marks)
- (d) **Explain five (5) forms of compensation that could be claimed in the case of breach of contract.** (10 marks)
-
- Q4** (a) **Once you get a degree in Civil Engineering, you plan to setup your own construction company. Discuss the procedure and the matters required by Construction Industry Development Board (CIDB).** (5 marks)
- (b) **The tendering process should be conducted in a transparent manner at all levels. Describe in detail the tender process conducted in Malaysia.** (10 marks)
- (c) **Explain the differences between the Table Tender Document, Tender Document and Contract Document.** (3 marks)
- (d) **State the importance of Performance Bond in a construction project.** (2 marks)

Q5 Contract is an agreement established when one party agrees to accept an offer from other party.

(a) Explain **four (4)** features for each of the construction contract types below:

(i) Lump sum

(ii) Cost reimbursement

(8 marks)

(b) Design and build is a construction contract based on the responsibility of the contractor and the contract is often practiced in our country. Discuss **three (3)** the advantages and disadvantages of this method.

(6 marks)

(c) Your company desire to develop the project of 35-storey Luxury Condominium and at the same time your Company Director insist to finish the project within the time schedule, cost effective and good in quality. As a Project Manager in the company, you are instructed to outline **three (3)** risks respectively associate to the Design-Bid-Build and Design-Build that may face by your company if one of the delivery methods is chosen. Write your answer.

(6 marks)

SECTION B

Q6 Base on **Figure Q6(a)** and **Figure Q6(b)**, take-off the following items:

- (a) Concrete volume for pad foundation, column stump and ground beam (5 marks)
- (b) Formwork to pad foundation, column stump and ground beam (5 marks)
- (c) Main reinforcement bar in pad foundation, column stump and ground beam (in kilogram) (5 marks)
- (d) Links in column stump and stirrups in ground beam (5 marks)

TERJEMAHAN BAHASA MELAYU

SEKSYEN A

- S1** (a) Kontrak ertinya suatu perjanjian yang mengikat di sisi undang-undang yang dibuat antara dua orang atau lebih, yang mana hak yang diperlukan oleh satu atau lebih untuk bertindak ke atas bahagian yang lain atau yang lain-lain. Secara ringkas bincangkan **dua (2)** erti/maksud kontrak yang lain?
(4 markah)
- (b) Tawaran dan penerimaan adalah dua elemen asas yang perlu bagi mewujudkan kontrak yang boleh dikuatkuasakan di sisi undang-undang dan kontrak. Senaraikan **empat (4)** elemen lain bagi membentuk kontrak yang sah dan boleh dikuatkuasakan?
(4 markah)
- (c) Terdapat banyak kelebihan kepada manusia jika mereka tahu apa itu undang-undang kontrak terutamanya mengetahui motif kontrak tersebut. Sebagai contoh, seseorang itu tidak akan teragak-agak untuk membuat apa-apa perjanjian atau perniagaan jika mereka tahu implikasi undang-undang kontrak dan orang lain tidak akan mengambil kesempatan ke atas mereka. Jika sebaliknya, kita akan ditipu dan terlibat di dalam kes penipuan. Pada pendapat anda, terangkan dengan lebih jelas **dua (2)** kelebihan mempunyai pengetahuan mengenai undang-undang kontrak dan **dua (2)** keburukan jika tidak mempunyai pengetahuan mengenai undang-undang kontrak. Berikan contoh bagi setiap penjelasan.
(12 markah)
- S2** (a) Keupayaan untuk berkontrak boleh dilihat daripada aspek kecukupan usia dan kewarasan pemikiran. Huraikan aspek-aspek ini sebagaimana yang dinyatakan dalam Akta Kontrak (1950) dan akta-akta lain yang berkaitan.
(10 markah)
- (b) Terangkan perkara-perkara berikut:
- (i) Situasi balasan yang sah walaupun tiada balasan
 - (ii) Pelepasan kontrak akibat pelaksanaan kontrak
 - (iii) Pelepasan kontrak akibat kekecewaan
 - (iv) Remedi dengan tindakan 'Quantum Meruit'
 - (v) Remedi dengan memohon Perlaksanaan Spesifik
- (10 markah)

- S3**
- (a) Ikatan kontrak bagi kontrak yang telah dilaksanakan akan tamat. Selain daripada itu, nyatakan **dua (2)** cara lain bagaimana ikatan kontrak boleh ditamatkan. (1 markah)
 - (b) Bincangkan dengan menggunakan contoh yang sesuai **empat (4)** keadaan bagaimana doktrin kekecewaan boleh berlaku. (4 markah)
 - (c) Nyatakan **lima (5)** bentuk remedi yang boleh dipohon bagi kes pelanggaran ataupun kemungkiran kontrak.. (5 markah)
 - (d) Jelaskan **lima (5)** bentuk ganti rugi yang layak dituntut dalam kes pelanggaran ataupun kemungkiran kontrak (10 markah)
- S4**
- (a) Setelah anda mendapat Ijazah Sarjana Muda Kejuruteraan Awam anda bercadang untuk menubuhkan syarikat pembinaan sendiri. Bincangkan prosedur dan perkara-perkara yang diperlukan oleh Construction Industry Development Board (CIDB). (5 markah)
 - (b) Proses tender hendaklah dijalankan secara telus disemua peringkat. Jelaskan secara terperinci proses tender yang dijalankan di Malaysia. (10 markah)
 - (c) Berikan perbezaan diantara Dokumen Meja Tawaran, Dokumen Tawaran dan Dokumen Kontrak. (3 markah)
 - (d) Nyatakan kepentingan Bon Perlaksanaan di dalam sesuatu projek pembinaan. (2 markah)

S5 Kontrak merupakan suatu perjanjian yang diwujudkan apabila satu pihak bersetuju untuk menerima tawaran daripada pihak lain.

(a) Terangkan **empat (4)** ciri-ciri bagi setiap jenis kontrak pembinaan di bawah:

(i) Gumpalan

(ii) Kos Pembayaran Ganti

(8 markah)

(b) Reka dan bina adalah kontrak pembinaan berdasarkan kepada kontraktor bertanggungjawab sepenuhnya dan kontrak ini sering diamalkan di negara kita. Bincangkan **tiga (3)** kebaikan dan keburukan kaedah ini

(6 markah)

(c) Syarikat anda ingin membangunkan projek Kondominium Mewah 35 tingkat dan pada masa yang sama Pengarah Syarikat anda berkeras untuk menyiapkan projek dalam masa yang ditetapkan, kos efektif dan baik dari segi kualiti. Sebagai Pengurus Projek di syarikat tersebut, anda diarahkan untuk menggariskan **tiga (3)** risiko masing-masing berkaitan dengan Bina sahaja dan Reka-bina yang mungkin dihadapi oleh syarikat anda jika salah satu kaedah kontrak tersebut dipilih. Tulis jawapan anda.

(6 markah)

SEKSYEN B

S6 Berdasarkan kepada **Rajah Q6(a)** dan **Rajah Q6(b)**, ukur kuantiti bagi perkara berikut:

- (a) Isipadu konkrit untuk asas pad, tunggul tiang dan rasuk tanah. (5 markah)
- (b) Acuan untuk asas pad, tunggul tiang dan rasuk tanah. (5 markah)
- (c) Tetulang utama di dalam asas pad, tunggul tiang dan rasuk tanah (dalam unit kilogram). (5 markah)
- (d) Pengikat tetulang utama di dalam tunggul tiang dan rasuk tanah (dalam unit kilogram) (5 markah)

FINAL EXAMINATION

SEMESTER/SESSION : SEM I/SESSION 2012/2013

PROGRAMME : 2 BFF

COURSE : CONTRACT AND ESTIMATION

COURSE CODE : BFC31602/BFC2022

PAD FOOTING MARK	PAD FOOTING DIMENSIONS			REINFORCEMENT		
	B, mm	L, mm	H, mm	XDirBar	YDirBar	TIES
F1	1350	1350	250	T12-150	T12-150	-

PAD FOUNDATION REINFORCEMENT SCHEDULE

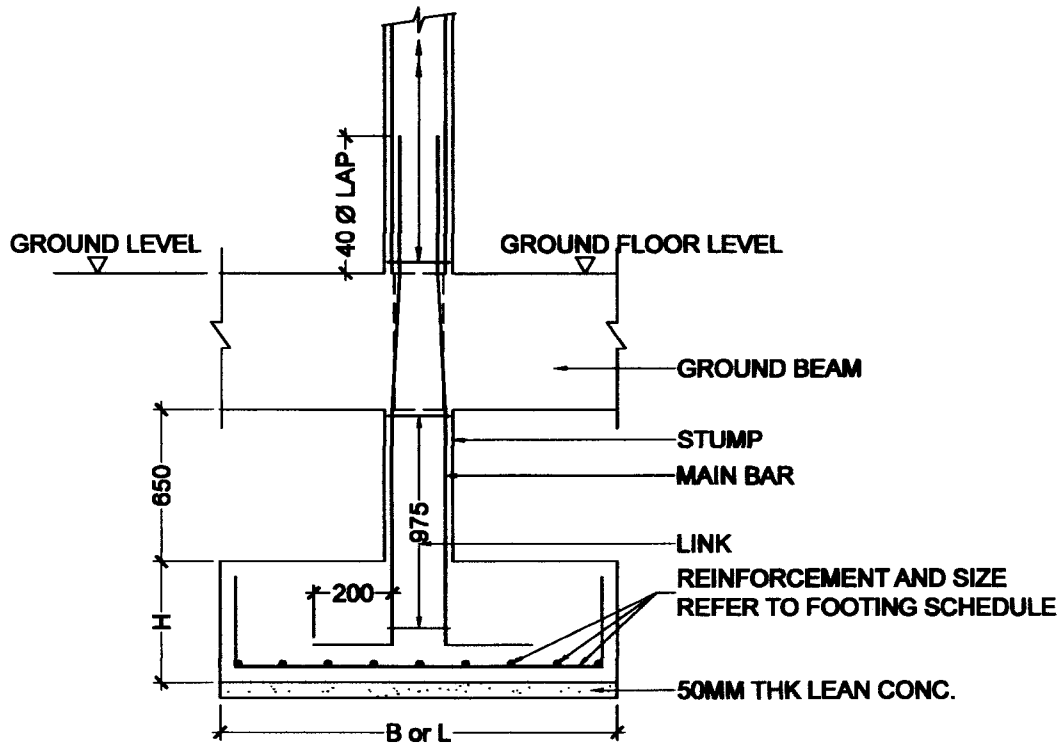

CONVERSION TABLE FOR ROUND BAR (BS 4449:1997)

Nominal Size (mm)	Cross Sectional Area (mm ²)	Mass Per Meter Run (kg)
06	28.3	0.222
08	50.3	0.395
10	78.5	0.616
12	113.1	0.888
16	201.1	1.579
20	314.2	2.466
25	490.9	3.854
32	804.2	6.313

Notes : All pad foundation, stump & ground beam – similar concrete cover (50mm)

Figure Q6(a)

FINAL EXAMINATION

SEMESTER/SESSION : SEM I/SESSION 2012/2013

PROGRAMME : 2 BFF

COURSE : CONTRACT AND ESTIMATION

COURSE CODE : BFC31602/BFC2022

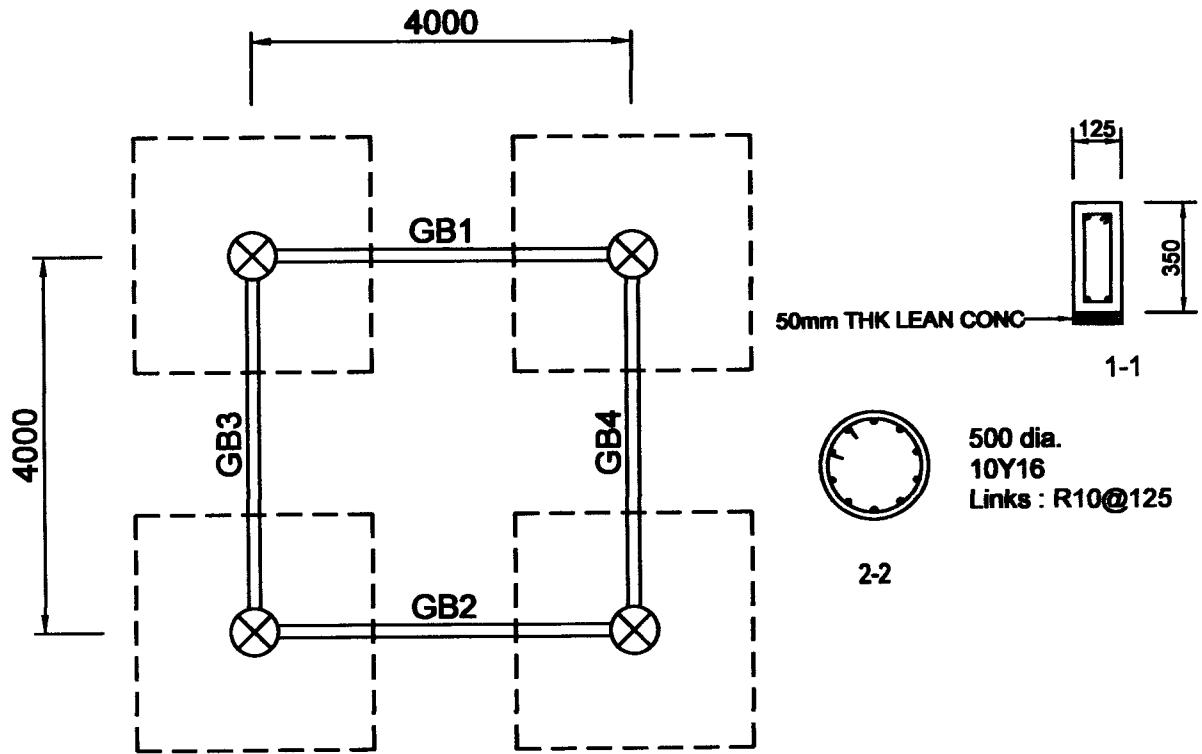

GROUND FLOOR PLAN

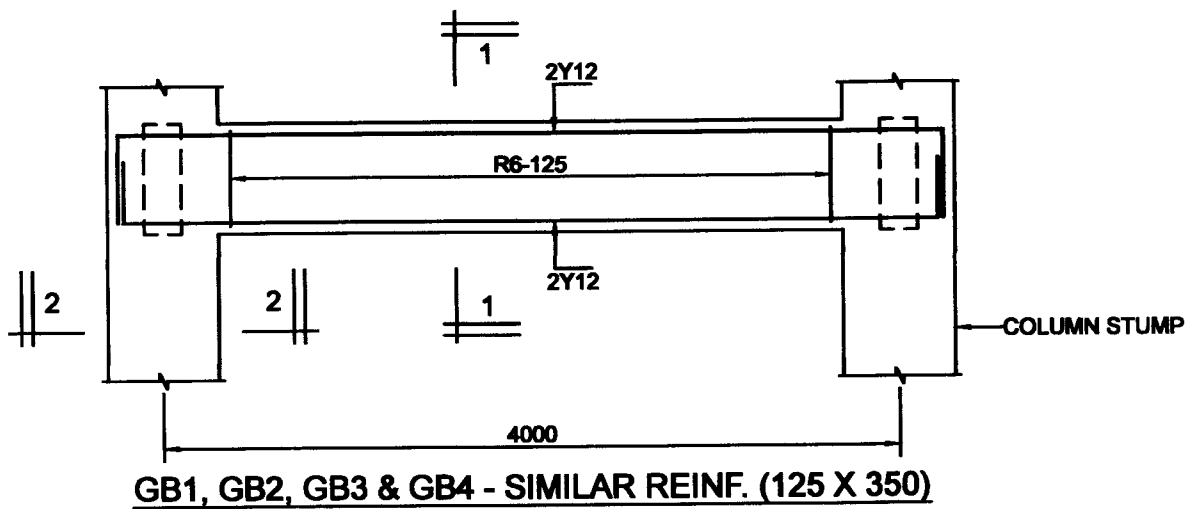

Figure Q6(b)